

**Набор разработчика драйверов  
(DDK)  
для адаптеров семейства  
Кроникс-Тау**

---

# Содержание

<b>Список функций .....</b>	<b>4</b>
<b>Файлы.....</b>	<b>6</b>
<b>Структуры данных .....</b>	<b>6</b>
Структура ct_board_t .....	6
Структура ct_chan_t .....	7
Структура ct_gstat_t .....	9
<b>Инициализация .....</b>	<b>11</b>
Функция ct_find() .....	11
Функция ct_open_board() .....	11
Функция ct_close_board() .....	12
Функция ct_probe_board().....	12
Функция ct_init() .....	13
Функция ct_setup_board().....	13
Функция ct_probe_irq() .....	13
Функция ddk_int_alloc() .....	14
Функция ddk_int_restore .....	15
<b>Обработка событий .....</b>	<b>16</b>
Функция ct_register_transmit() .....	16
Функция ct_register_receive() .....	17
Функция ct_register_modem().....	17
Функция ct_register_error() .....	18
<b>Пуск канала .....</b>	<b>18</b>
Функция ct_start_chan() .....	18
Функция ct_enable_receive() .....	19
Функция ct_enable_transmit() .....	19
Функция ct_receive_enabled() .....	19
Функция ct_transmit_enabled() .....	19
<b>Передача данных.....</b>	<b>20</b>
Функция ct_send_packet().....	20
Функция ct_buf_free() .....	21
Функция ct_int_handler() .....	21
Функция ct_g703_timer() .....	21
Функция ct_led() .....	21
<b>Установка и опрос параметров канала .....</b>	<b>22</b>
Функция ct_set_baud() .....	22

---

Функция ct_get_baud() .....	22
Функция ct_set_dpll() .....	22
Функция ct_get_dpll() .....	22
Функция ct_set_nrzi() .....	23
Функция ct_get_nrzi() .....	23
Функция ct_set_invcclk() .....	23
Функция ct_get_invcclk() .....	23
Функция ct_set_loop() .....	23
Функция ct_get_loop() .....	24
<b>Модемные сигналы .....</b>	<b>24</b>
Функция ct_set_dtr() .....	24
Функция ct_set_rts() .....	24
Функция ct_get_dsr() .....	24
Функция ct_get_cts() .....	24
Функция ct_get_cd() .....	25
<b>Параметры каналов E1 и G.703 .....</b>	<b>25</b>
Функция ct_set_config() .....	28
Функция ct_get_config() .....	28
Функция ct_set_clk() .....	28
Функция ct_get_clk() .....	28
Функция ct_set_ts() .....	28
Функция ct_get_ts() .....	29
Функция ct_set_subchan() .....	29
Функция ct_get_subchan() .....	29
Функция ct_set_higain() .....	29
Функция ct_get_higain() .....	29
Функция ct_set_phony() .....	30
Функция ct_get_phony() .....	30
Функция ct_get_lq() .....	30
<b>Примеры .....</b>	<b>30</b>
Тест для адаптера Tau .....	30
Тест для адаптера Tau/E1 .....	33

Набор разработчика для адаптеров семейства Tau представляет собой библиотеку функций на языке Си и предназначен для создания программ и драйверов, непосредственно обращающихся к адаптеру без необходимости программирования низкоуровневого интерфейса. Основной задачей при создании библиотеки было создание простого интерфейса (API) к основным возможностям адаптеров, таким как изменение текущей конфигурации, передача и приём HDLC пакетов, контроль состояния каналов. Поддерживается работа одновременно с несколькими адаптерами (до 3-х). Набор тестировался со следующими компиляторами: Borland Turbo C/C++ 1.0 (DOS), GNU C (Linux и FreeBSD). Примеры в тексте даны для DOS. Процесс работы с адаптером состоит из следующих этапов:

- Инициализация аппаратуры и структуры данных, содержащей информацию о текущем состоянии адаптера.
- Установка обработчика прерывания.
- Регистрация обработчиков событий.
- Установка конфигурации адаптера.
- Установка параметров каналов и их запуск.
- Процесс приёма и передачи данных.
- После окончания работы — обязательно — сброс платы и восстановление вектора прерывания.

Поскольку набор разработчика реализован независимо от операционной системы, выделение памяти и установку обработчика прерывания должен обеспечить пользователь.

Все функции DDK должны вызываться при закрытых прерываниях.

## Список функций

Инициализация:

<i>ct_find()</i>	— поиск установленных адаптеров
<i>ct_open_board()</i>	— инициализация платы
<i>ct_close_board()</i>	— сброс платы
<i>ct_probe_board()</i>	— распознавание адаптера
<i>ct_init()</i>	— инициализация структуры данных адаптера
<i>ct_setup_board()</i>	— сброс адаптера и загрузка firmware
<i>ct_probe_irq()</i>	— проверка прерывания
<i>ddk_int_alloc()</i>	— установка обработчика прерывания
<i>ddk_int_restore()</i>	— восстановление вектора прерывания

Установка обработчиков:

<i>ct_register_transmit()</i>	— установка обработчика передачи пакета
<i>ct_register_receive()</i>	— установка обработчика приёма пакета
<i>ct_register_modem()</i>	— установка обработчика изменения модемных сигналов
<i>ct_register_error()</i>	— установка обработчика ошибок

Запуск канала:

<i>ct_start_chan()</i>	— запуск канала
------------------------	-----------------

---

<i>ct_enable_receive()</i>	— выключение/включение приёмника
<i>ct_enable_transmit()</i>	— выключение/включение передатчика
<i>ct_receive_enabled()</i>	— определение состояния включения приёмника
<i>ct_transmit_enabled()</i>	— определение состояния включения передатчика

## Передача данных:

<i>ct_send_packet()</i>	— передача пакета
<i>ct_buf_free()</i>	— проверка свободного места в буфере передатчика
<i>ct_int_handler()</i>	— обработка прерывания
<i>ct_g703_timer()</i>	— накопление статистики G.703/E1
<i>ct_led()</i>	— выключение/включение светодиода на адаптерах E1 и G.703

## Установка и опрос параметров канала:

<i>ct_set_baud()</i>	— выбор частоты генератора синхросигнала
<i>ct_get_baud()</i>	— определение частоты генератора синхросигнала
<i>ct_set_dpll()</i>	— выключение/включение DPLL
<i>ct_get_dpll()</i>	— опрос режима DPLL
<i>ct_set_nrzi()</i>	— выключение/включение кодирования NRZI
<i>ct_get_nrzi()</i>	— опрос кодирования NRZI/NRZ
<i>ct_set_invclk()</i>	— выключение/включение инвертирования синхроимпульсов
<i>ct_get_invclk()</i>	— опрос режима инвертирование синхроимпульсов
<i>ct_set_loop()</i>	— выключение/включение локального шлейфа
<i>ct_get_loop()</i>	— опрос состояния включения локального шлейфа

## Модемные сигналы:

<i>ct_set_dtr()</i>	— установка сигнала DTR
<i>ct_set_rts()</i>	— установка сигнала RTS
<i>ct_get_dsr()</i>	— опрос сигнала DSR
<i>ct_get_cts()</i>	— опрос сигнала CTS
<i>ct_get_cd()</i>	— опрос сигнала CD

## Параметры каналов E1/G.703:

<i>ct_set_config()</i>	— выбор конфигурации адаптера G.703 или E1
<i>ct_get_config()</i>	— опрос конфигурации адаптера G.703 или E1
<i>ct_set_clk()</i>	— выбор источника синхронизации канала G.703 или E1
<i>ct_get_clk()</i>	— опрос источника синхронизации канала G.703 или E1
<i>ct_set_ts()</i>	— выбор канальных интервалов E1
<i>ct_get_ts()</i>	— опрос канальных интервалов E1
<i>ct_set_subchan()</i>	— выбор канальных интервалов подканала E1
<i>ct_get_subchan()</i>	— определение набора канальных интервалов подканала E1
<i>ct_set_higain()</i>	— включение/выключение высокой чувствительности приёмника
<i>ct_get_higain()</i>	— опрос режима чувствительности приёмника канала E1
<i>ct_set_phony()</i>	— включение/выключение “телефонного” режима (для Tau/E1d)
<i>ct_get_phony()</i>	— опрос “телефонного” режима
<i>ct_get_lq()</i>	— опрос уровня сигнала в линии (G.703)

## Файлы

Для создания программ необходимы следующие файлы:

- ctddk.h* — Прототипы функций библиотеки, типы данных и константы.  
Включать в программу нужно только этот файл.
- ctareg.h, hdc64570.h, ds2153.h, am8530.h, lxt318.h*  
— Описания интерфейса используемых контроллеров.
- cronyxfw.h* — Структуры данных firmware.
- ctaufw.h, ctaue1fw.c, ctaug7fw.c*  
— Загружаемое аппаратное обеспечение адаптеров (firmware).
- machdep.h* — Машинно-зависимые определения.
- ctddk.c* — С-код процедур пакета.
- ctau.c* — Код низкоуровневых процедур работы с аппаратурой.
- ddkdos.c* — Функции для работы с прерываниями в DOS.

В каталоге examples находятся примеры использования DDK:

- test.c* — Пример для адаптера Tau.
- teste1.c* — Пример для адаптера Tau/E1.
- testg703.c* — Пример для адаптера Tau/G.703.

## Структуры данных

Поля структур данных DDK следует считать доступными только на чтение. Для изменения режимов работы устройства рекомендуется применять вызовы функций.

### Структура *ct\_board\_t*

```
typedef struct {
    unsigned char type;
    char name[16];
    unsigned char num;
    unsigned char irq;
    unsigned char dma;
    unsigned short port;
    ct_chan_t chan[NCHAN];
    ...
} ct_board_t;
```

Каждому адаптеру соответствует структура данных типа *ct\_board\_t*, содержащая информацию о его текущем состоянии. Перед вызовом функции инициализации *ct\_open\_board* следует выделить память под структуру *ct\_board\_t*, обнулить ее и передать в качестве аргумента.

- unsigned char type;* — тип адаптера:
  - B\_TAU* — Модель Tau
  - B\_TAU\_E1* — Модель Tau-E1 ревизии А, В

- 
- B\_TAU\_E1C* — Модель Tau-E1 ревизии C  
*B\_TAU\_E1D* — Модель Tau-E1D (для телефонии)  
*B\_TAU\_G703* — Модель Tau-G703 ревизии A, B  
*B\_TAU\_G703C* — Модель Tau-G703 ревизии C
- char name[16];* — название модели адаптера в текстовом виде (см. также поле *type*).
- unsigned char num;* — идентификационный номер адаптера. Для различения адаптеров при инициализации им ставятся в соответствие идентификационные номера, числа в диапазоне 0...NBRD-1. NBRD=3 — максимальное количество адаптеров. Номер задаётся при инициализации адаптера.
- unsigned char irq;* — номер линии запроса прерывания.
- unsigned char dma;* — номер линии запроса ПДП.
- unsigned short port;* — номер базового порта ввода/вывода адаптера. Адаптер занимает NPORT=32 последовательных адресов.
- ct\_chan\_t chan[NCHAN];* — Структуры данных каналов (NCHAN=2).

## Структура *ct\_chan\_t*

```

typedef struct {
    unsigned char type;
    unsigned char num;
    ct_board_t *board;
    unsigned char mode;
    unsigned char dtr;
    unsigned char rts;
    void *sys;
    int debug;
    unsigned long rintr;
    unsigned long tintr;
    unsigned long mintr;
    unsigned long ibytes;
    unsigned long ipkts;
    unsigned long ierrs;
    unsigned long obytes;
    unsigned long opkts;
    unsigned long oerrs;
    unsigned short status;
    unsigned long totsec;
    unsigned long cursec;
    ct_gstat_t currnt;
    ct_gstat_t total;
    ct_gstat_t interval [48];
    ...
} ct_chan_t;
  
```

- unsigned char type;* — тип канала:
- |                      |   |
|----------------------|---|
| <i>T_SERIAL</i>      | — V.35 / RS-530 / RS-232                      |
| <i>T_E1</i>          | — E1 (ИКМ-30)                                 |
| <i>T_G703</i>        | — G.703.6 (2048 кбит/сек)                     |
| <i>T_E1_SERIAL</i>   | — переключаемый E1 или V.35 / RS-530 / RS-232 |
| <i>T_G703_SERIAL</i> | — переключаемый G.703.6 или                   |

V.35 / RS-530 / RS-232

<i>unsigned char num;</i>	— идентификационный номер канала, 0...NCHAN-1.
<i>ct_board_t *board;</i>	— указатель на структуру данных адаптера.
<i>unsigned char mode;</i>	— режим передачи данных: M_HDLC — синхронный режим V.35 / RS-530 / RS-232 M_E1 — режим E1 M_G703 — режим G.703
<i>unsigned char dtr;</i>	— состояние сигнала DTR: 1, если сигнал активен, иначе — 0.
<i>unsigned char rts;</i>	— состояние сигнала RTS: 1, если сигнал активен, иначе — 0.
<i>void *sys;</i>	— указатель общего назначения, может использоваться разработчиком драйвера для своих целей
<i>int debug;</i>	— режим отладочной печати, может использоваться разработчиком драйвера для своих целей
<i>unsigned long rintr;</i>	— счетчик прерываний приемника
<i>unsigned long tintr;</i>	— счетчик прерываний передатчика
<i>unsigned long mintr;</i>	— счетчик модемных прерываний
<i>unsigned long ibytes;</i>	— счетчик принятых байтов
<i>unsigned long ipkts;</i>	— счетчик принятых пакетов
<i>unsigned long ierrs;</i>	— счетчик ошибок приемника
<i>unsigned long obytes;</i>	— счетчик переданных байтов
<i>unsigned long opkts;</i>	— счетчик переданных пакетов
<i>unsigned long oerrs;</i>	— счетчик ошибок передатчика
<i>unsigned short status;</i>	— состояние линии G.703
	ESTS_NOALARM — нормальное состояние
	ESTS_LOS — нет сигнала в линии G.703/E1
	ESTS_AIS — принимается сигнал “все единицы” (E1)
	ESTS_AIS16 — в канальном интервале 16 принимается сигнал “все единицы”, при включенном режиме CAS (E1)
	ESTS_LOF — нет цикловой синхронизации E1
	ESTS_LOMF — нет сверхцикловой синхронизации E1, при включенном режиме CAS или CRC4
	ESTS_FARLOF — нет удаленной цикловой синхронизации E1 (remote alarm)
	ESTS_FARLOMF — нет удаленной сверхцикловой синхронизации E1 (remote alarm в канальном интервале 16)
<i>unsigned long totsec;</i>	— общее время работы канала G.703 в секундах
<i>unsigned long cursec;</i>	— длительность текущего периода в секундах (см. <i>currnt</i> )
<i>ct_gstat_t currnt;</i>	— статистика G.703/E1 за текущий период (до 15 минут)
<i>ct_gstat_t total;</i>	— общая статистика G.703/E1
<i>ct_gstat_t interval [48];</i>	— статистика G.703/E1 за последние 48 периодов (12 часов)



## Структура `ct_gstat_t`

Применяется для хранения статистика канала E1/G.703.

```
typedef struct {
    unsigned long bpv;
    unsigned long fse;
    unsigned long crce;
    unsigned long rcrce;
    unsigned long uas;
    unsigned long les;
    unsigned long es;
    unsigned long bes;
    unsigned long ses;
    unsigned long oofs;
    unsigned long css;
    unsigned long dm;
} ct_gstat_t;
```

<i>unsigned long bpv;</i>	— количество нарушений биполярного кода G.703/E1
<i>unsigned long fse;</i>	— количество ошибок циклового синхронизма (E1)
<i>unsigned long crce;</i>	— количество ошибок CRC4 (E1)
<i>unsigned long rcrce;</i>	— количество удаленных ошибок CRC4 (E1)
<i>unsigned long uas;</i>	— количество секунд, в течение которых отсутствовал входной сигнал G.703/E1
<i>unsigned long les;</i>	— количество секунд, в течение которых происходили нарушения биполярного кода G.703/E1
<i>unsigned long es;</i>	— количество секунд, в течение которых происходили ошибки цикловой или сверхцикловой синхронизации E1, либо проскальзывания (slip)
<i>unsigned long bes;</i>	— количество секунд, в течение которых наблюдалось более 1, но менее 832 ошибок цикловой синхронизации E1
<i>unsigned long ses;</i>	— “существенно ошибочные” секунды, в течение которых наблюдалось 2048 или более нарушений биполярного кода, либо 832 или более ошибок цикловой синхронизации E1
<i>unsigned long oofs;</i>	— количество секунд, в течение которых отсутствовала цикловая или сверхцикловая синхронизация E1
<i>unsigned long css;</i>	— количество секунд, в течение которых происходили проскальзывания циклов E1 (slip)
<i>unsigned long dm;</i>	— количество минут, в течение которых уровень ошибок превышал $10^{-6}$ (G.703/E1)

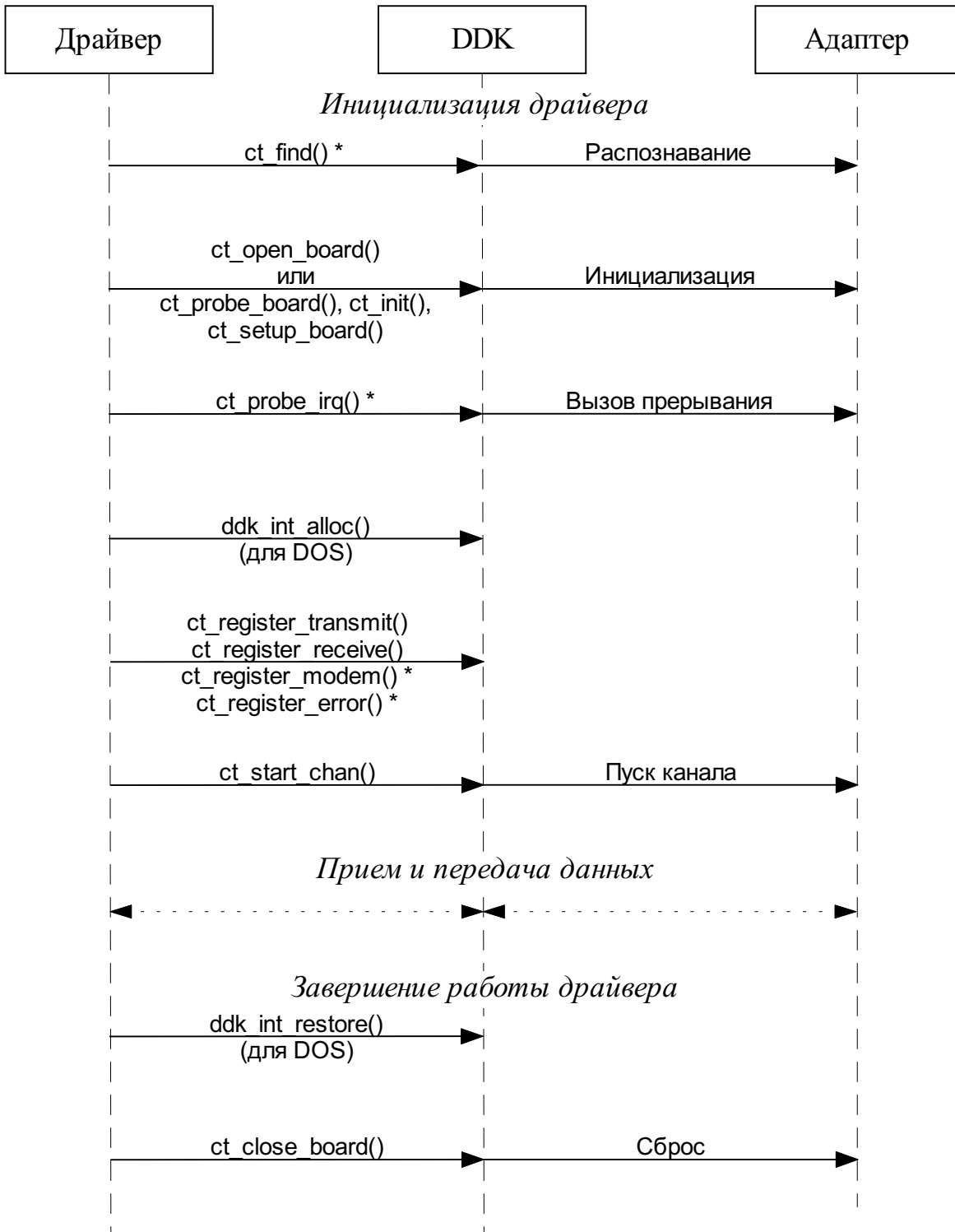

\* — необязательные вызовы

# Инициализация

## Функция *ct\_find()*

```
int ct_find (unsigned short *porttab)
```

Производит поиск установленных адаптеров. Возвращает количество найденных адаптеров.

*porttab[3]* — массив, в котором возвращаются адреса ввода/вывода найденных адаптеров.

Пример:

```
main()
{
    ct_board_t b;
    unsigned short porttab[NBRD];

    disable();
    if (! ct_find (porttab)) {
        enable();
        printf ("No adapters found\n");
        exit (-1);
    }
    ct_open_board (&b, 0, porttab[0], IRQ, DMA);
    enable();
    ...
}
```

## Функция *ct\_open\_board()*

```
int ct_open_board (ct_board_t *b, int num,
    unsigned short port, int irq, int dma)
```

Производит сброс и инициализацию адаптера, загрузку *firmware*, инициализирует параметры состояния адаптера. Заменяет собой функции *ct\_probe\_board()*, *ct\_init()* и *ct\_setup\_board()*. Возвращает *1* в случае успешного окончания, иначе — *0*.

*b* — Структура данных адаптера. Перед вызовом ее следует обнулить. После вызова содержит данные адаптера: тип, имя, режимы и пр.

*num* — Идентификатор платы (0...NBRD-1, NBRD=3). Используется для различения нескольких установленных адаптеров.

*port* — Базовый порт ввода-вывода адаптера.

*irq* — Номер запроса прерывания.

*dma* — Номер канала прямого доступа в память (ПДП).

Адрес базового порта устанавливается переключателями на плате. IRQ и DMA выбираются и устанавливаются программно. Поиск установленных плат может быть произведен с помощью функции *ct\_find()*. Проверку работоспособности прерывания можно произвести с помощью функции *ct\_probe\_irq()*.

Пример:

```
main()
{
```

```
ct_board_t b;

disable();
if (! ct_open_board (&b, 0, 0x240, 5, 7)) {
    enable();
    printf ("Initialization error\n");
    exit (-1);
}
...
```

## Функция *ct\_close\_board()*

```
void ct_close_board (ct_board_t *b)
```

Производит сброс адаптера и переводит его в неактивное состояние. Должна вызываться при окончании работы с адаптером.

## Функция *ct\_probe\_board()*

```
int ct_probe_board (unsigned short port, int irq, int dma)
```

Проверяет наличие адаптера на указанном адресе ввода/вывода, а также корректность номеров прерывания и ПДП. Возвращает 1 в случае успешного окончания, иначе — 0.

- port* — Базовый порт ввода-вывода адаптера. Допустимые значения: 0x200, 0x220, 0x240, 0x260, 0x280, 0x2a0, 0x2c0, 0x2e0, 0x300, 0x320, 0x340, 0x360, 0x380, 0x3a0, 0x3c0, 0x3e0.
- irq* — Номер запроса прерывания, либо -1. Допустимые значения: 3, 5, 7, 10, 11, 12, 15.
- dma* — Номер канала прямого доступа в память (ПДП), либо -1. Допустимые значения: 5, 6, 7.

Адрес базового порта устанавливается переключателями на плате. IRQ и DMA выбираются и устанавливаются программно. Поиск установленных плат может быть произведен с помощью функции *ct\_find()*. Проверку работоспособности прерывания можно произвести с помощью функции *ct\_probe\_irq()*.

Пример:

```
#include "ctaufw.h"

main()
{
    ct_board_t b;

    disable();
    if (! ct_probe_board (PORT, IRQ, DRQ)) {
        enable();
        printf ("Adapter not found\n");
        exit (-1);
    }
    ct_init (&b, 0, PORT, IRQ, DRQ,
            ctau_fw_data, ctau_fw_len, ctau_fw_tvec);
    if (! ct_setup_board (&b, ctau_fw_data, ctau_fw_len, ctau_fw_tvec)){
        enable();
        printf ("Loading firmware failed\n");
    }
}
```

```

        exit (-1);
    }
    ...

```

## Функция *ct\_init()*

```

void ct_init (ct_board_t *b, int num, unsigned short port, int irq,
             int dma, const unsigned char *firmware, long bits,
             const cr_dat_tst_t *tst)

```

Производит инициализацию структуры данных адаптера.

<i>b</i>	— Структура данных адаптера. Перед вызовом ее следует обну- лить. После вызова содержит данные адаптера: тип, имя, режимы и пр.
<i>num</i>	— Идентификатор платы (0...NBRD-1, NBRD=3). Используется для различения нескольких установленных адаптеров.
<i>port</i>	— Базовый порт ввода-вывода адаптера.
<i>irq</i>	— Номер запроса прерывания.
<i>dma</i>	— Номер канала прямого доступа в память (ПДП).
<i>firmware</i>	— Массив данных <i>firmware</i> . Данные находятся в файле <i>ctaufw.h</i> .
<i>bits</i>	— Объем <i>firmware</i> в битах.
<i>tst</i>	— Вектор контроля загрузки.

Пример: см. *ct\_probe\_board()*.

## Функция *ct\_setup\_board()*

```

int ct_setup_board (ct_board_t *b, const unsigned char *firmware,
                  long bits, const cr_dat_tst_t *tst)

```

Производит аппаратный сброс адаптера в пассивное состояние и загрузку аппаратного обес-  
печения (*firmware*).

<i>b</i>	— Структура данных адаптера.
<i>firmware</i>	— Массив данных <i>firmware</i> , или NULL если загрузка не требует- ся. Данные для загрузки находятся в файлах <i>ctauelfw.c</i> , <i>ctaug7fw.c</i> .
<i>bits</i>	— Объем <i>firmware</i> в битах.
<i>tst</i>	— Вектор контроля загрузки, или NULL если загрузка не требует- ся.

Пример: см. *ct\_probe\_board()*.

## Функция *ct\_probe\_irq()*

```

int ct_probe_irq (ct_board_t *b, int irq)

```

Служит для проверки работоспособности прерывания и отсутствия конфликтов с другими  
устройствами компьютера. При *irq*>0 — вызывает искусственное прерывание от адаптера,  
устанавливает IRQ в активное состояние. При *irq*<0 — отменяет прерывание от адаптера,  
устанавливает IRQ в пассивное состояние. При *irq*==0 — освобождает линию IRQ (третье

состояние). Возвращает маску активных прерываний на момент вызова, до выполнения действий с адаптером.

*b* — Структура данных адаптера.

*irq* — Номер запроса прерывания.

Пример:

```
main()
{
    ct_board_t b;
    int mask, busy;

    disable();
    if (! ct_open_board (&b, 0, PORT, IRQ, DRQ)) {
        enable();
        printf ("Initialization error\n");
        exit (-1);
    }
    /* Опрос маски активных (занятых) прерываний.
     * Активизация прерывания от адаптера. */
    busy = ct_probe_irq (b, IRQ);

    /* Опрос маски активных прерываний.
     * Деактивизация прерывания адаптера. */
    mask = ct_probe_irq (b, -IRQ);

    /* Проверка маски прерывания. */
    if ((mask & ~busy) != 1 << IRQ) {
        /* Освобождение линии прерывания. */
        ct_probe_irq (b, 0);
        enable();
        printf ("Interrupt failure\n");
        exit (-1);
    }
    ...
}
```

## Функция *ddk\_int\_alloc()*

```
int ddk_int_alloc (int irq, void (*func)(), void *arg)
```

Устанавливает обработчик прерывания (для DOS). При возникновении аппаратного прерывания с номером *irq* будет вызвана функция *func* с аргументом *arg*. Возвращает 1 в случае успешного окончания. 0 возвращается, если даны неправильные аргументы или вектор прерывания занят.

*irq* — Номер линии запроса прерывания.

*func* — Адрес обработчика прерывания.

*arg* — Аргумент, который будет передаваться обработчику.

Пример:

```
main()
{
    ct_board_t b;

    disable();
    if (! ct_open_board (&b, 0, PORT, IRQ, DRQ)) {
        enable();
    }
}
```

```
        printf ("Initialization error! \n");
        exit (-1);
    }
    ddk_int_alloc (IRQ, &ct_int_handler, b);
    ...
```

## Функция *ddk\_int\_restore*

```
void ddk_int_restore (int irq)
```

Восстанавливает вектор прерывания.

*irq* — Номер линии запроса прерывания.

## Обработка событий

Для обработки аппаратных событий применяется механизм обработчиков (callbacks). При возникновении аппаратного прерывания вызывается функция пользователя, предварительно зарегистрированная функциями `ct_register_xxx()`. Для каждого канала может быть зарегистрирован свой обработчик. Различаются четыре вида событий:

- Прерывание по приему пакета.
- Прерывание по завершению передачи пакета.
- Прерывание по ошибке приема или передачи.
- Прерывание по изменению сигнала несущей (DCD).

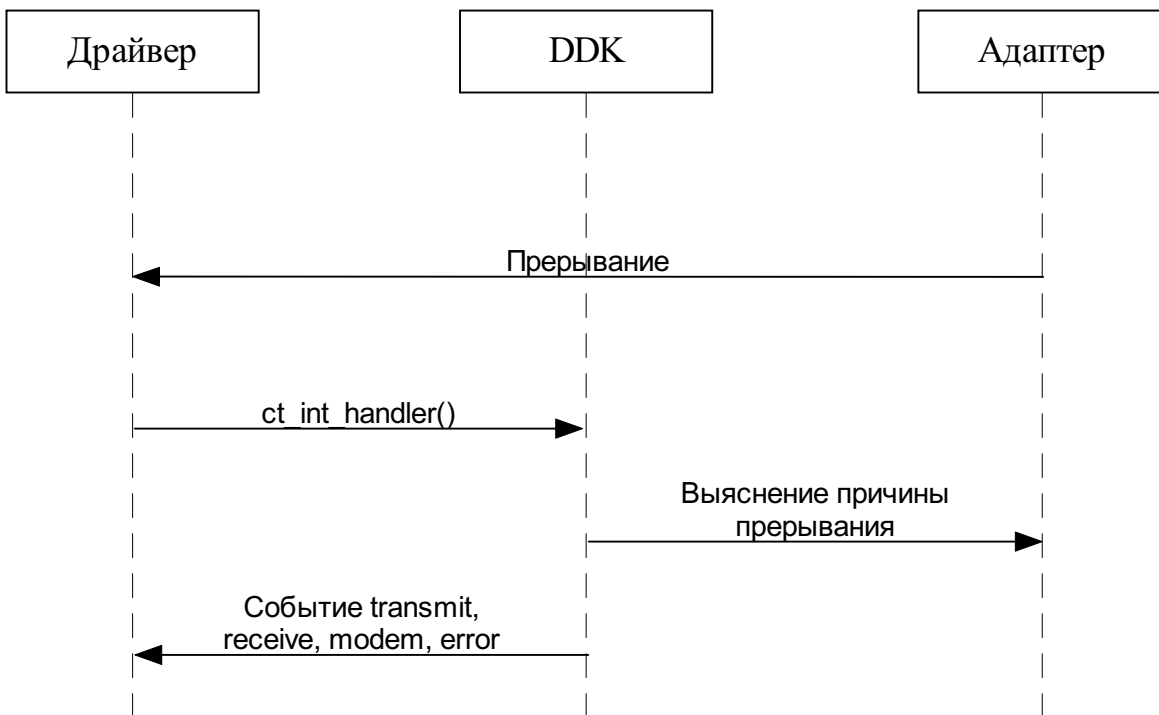

### Функция `ct_register_transmit()`

```
void ct_register_transmit (ct_chan_t *c,
    void (*func) (ct_chan_t *c, void *attachment, int len))
```

Функция-обработчик вызывается при успешном завершении передачи пакета.

Аргументы, передаваемые обработчику:

- c* — Указатель на структуру канала
- attachment* — Аргумент соответствующего вызова функции `ct_send_packet()`, может использоваться драйвером для передачи ссылки на системно-зависимую структуру данных, относящуюся к пакету.
- len* — Длина пакета в байтах



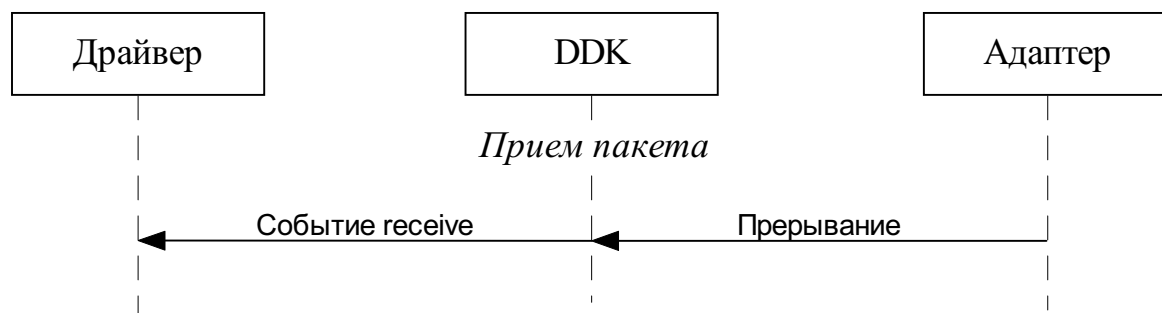

## Функция `ct_register_receive()`

```
void ct_register_receive (ct_chan_t *c,
    void (*func) (ct_chan_t *c, char *data, int len))
```

Функция-обработчик вызывается при успешном приеме пакета. В случае возникновения ошибки приема вызывается обработчик события ошибки.

Аргументы, передаваемые обработчику:

*c* — Указатель на структуру канала  
*data* — Указатель на буфер данных  
*len* — Длина пакета в байтах

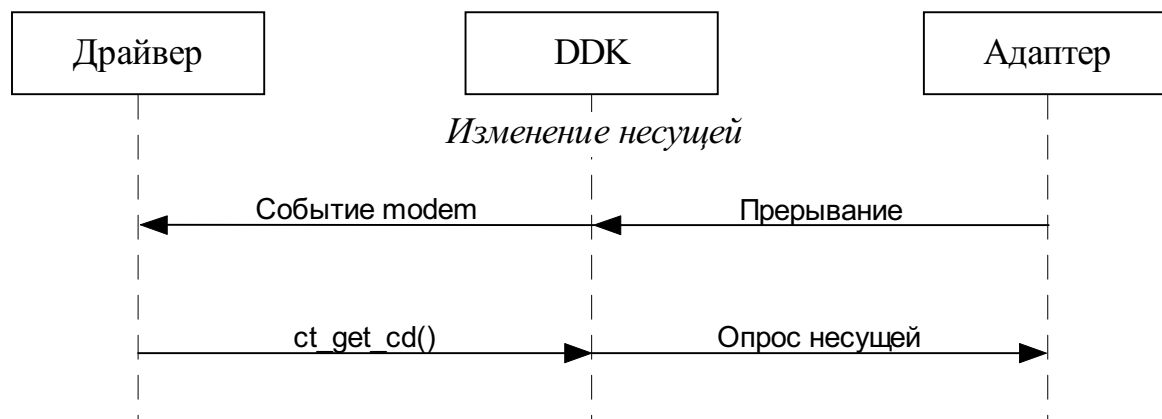

## Функция `ct_register_modem()`

```
void ct_register_modem (ct_chan_t *c, void (*func) (ct_chan_t *c))
```

Функция-обработчик вызывается при изменении сигнала несущей (DCD). Опросить состояние несущей можно функцией `ct_get_cd()`.

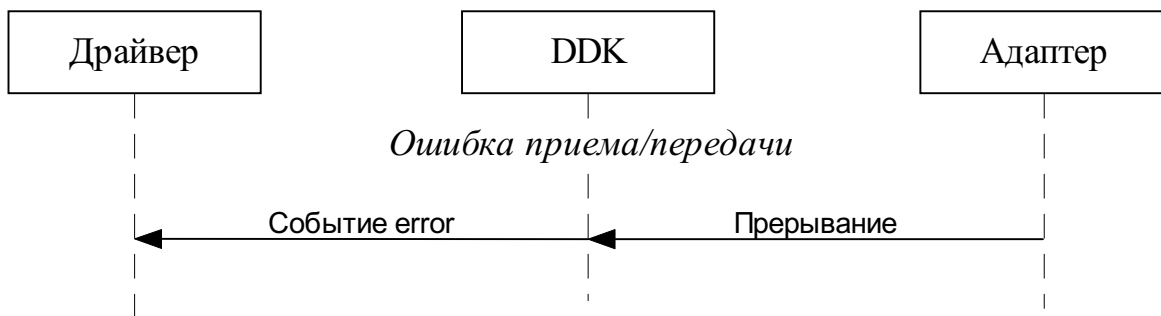

## Функция `ct_register_error()`

```
void ct_register_error (ct_chan_t *c,
    void (*func)(ct_chan_t *c, int data))
```

Функция-обработчик вызывается при обнаружении ошибки.

Аргументы, передаваемые обработчику:

<i>c</i>	— Указатель на структуру канала
<i>data</i>	— Код ошибки:
	<i>CT_FRAME</i> — Ошибка кадра
	<i>CT_CRC</i> — Ошибка контрольной суммы
	<i>CT_UNDERRUN</i> — Опустошение FIFO передатчика
	<i>CT_OVERRUN</i> — Переполнение FIFO приёмника
	<i>CT_OVERFLOW</i> — Переполнение буфера приемника
	<i>CT_BREAK</i> — Сигнал break (асинхронный режим)

## Пуск канала

### Функция `ct_start_chan()`

```
void ct_start_chan (ct_chan_t *c, ct_buf_t *buf, unsigned long phys)
```

Запускает приемник и передатчик канала, сбрасывает сигналы DTR и RTS в 0.

<i>c</i>	— Указатель на переменную состояния канала.
<i>buf</i>	— Указатель на область памяти, предназначенную для буферов приёма-передачи.
<i>phys</i>	— Физический адрес области памяти <i>buf</i> .

Пример:

```
main()
{
    ct_board_t b;
    ct_buf_t buf;

    disable();
```

```
ct_open_board (&b, 0, PORT, IRQ, DRQ);
ct_start_chan (&b.chan[0], &buf,
              (FP_SEG(&buf) << 4) + FP_OFF(&buf));
enable();
...
```

## Функция *ct\_enable\_receive()*

```
void ct_enable_receive (ct_chan_t *c, int on)
```

Включает / выключает приёмник. Может применяться для выключения приёмника, когда отсутствует необходимость приёма пакетов.

*c* — Указатель на переменную состояния канала.  
*on* — Не равно 0 — включить приёмник, иначе выключить. После вызова функции *ct\_start\_chan()* приемник включен.

## Функция *ct\_enable\_transmit()*

```
void ct_enable_transmit (ct_chan_t *c, int on)
```

Включает / выключает передатчик.

*c* — Указатель на переменную состояния канала.  
*on* — Не равно 0 — включить передатчик, иначе выключить. После вызова функции *ct\_start\_chan()* передатчик включен.

## Функция *ct\_receive\_enabled()*

```
int ct_receive_enabled (ct_chan_t *c)
```

Проверяет, включен ли приёмник. Если приёмник включен, возвращает значение, отличное от 0.

*c* — Указатель на переменную состояния канала.

## Функция *ct\_transmit\_enabled()*

```
int ct_transmit_enabled (ct_chan_t *c)
```

Проверяет, включен ли передатчик. Если передатчик включен, возвращает значение, отличное от 0.

*c* — Указатель на переменную состояния канала.

# Передача данных

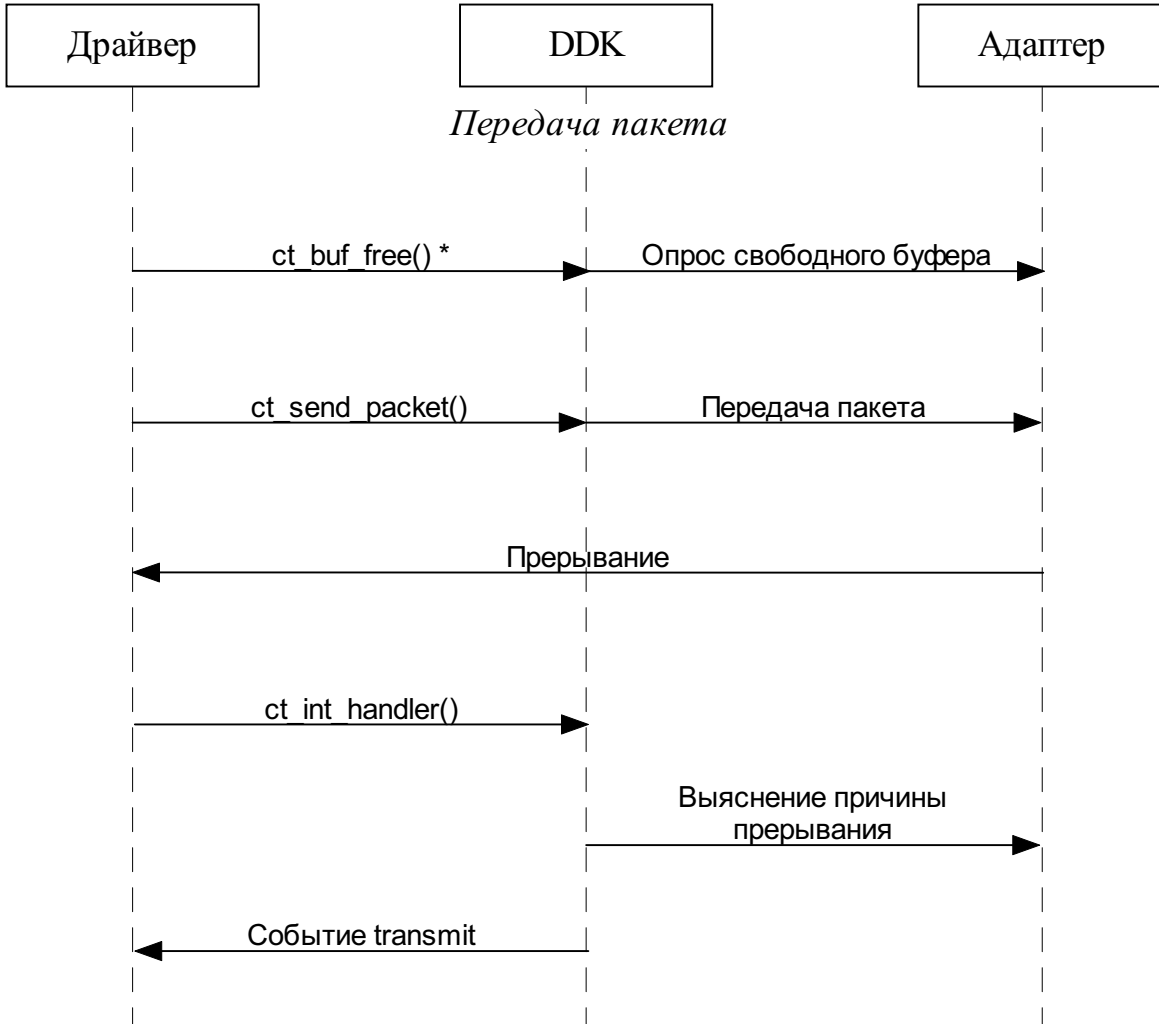

## Функция `ct_send_packet()`

```
int ct_send_packet (ct_chan_t *c, char *data, int len,
void *attachment)
```

Ставит пакет в очередь на передачу. Данные помещаются в буфер передатчика. После успешной передачи пакета вызывается обработчик события. Для идентификации пакета обработчиком функции `ct_send_packet()` может передаваться указатель на связанные с пакетом данные. Возвращаемое значение:

- 0 — Пакет успешно помещён в очередь.
- 1 — В очереди нет свободных буферов (см. `ct_buf_free()`).
- 2 — Длина пакета превышает максимально допустимую (1600 байт).

После успешной передачи пакета будет вызван обработчик события.

- `c` — Указатель на переменную состояния канала

---

<i>data</i>	— Указатель на область памяти, содержащую данные
<i>len</i>	— Длина пакета в байтах
<i>attachment</i>	— Указатель на прикрепленные данные, передается обработчику события при завершении передачи данного пакета

## Функция *ct\_buf\_free()*

```
int ct_buf_free (ct_chan_t *c)
```

Проверяет наличие свободных буферов в очереди передатчика. Возвращает количество свободных буферов, или 0 при их отсутствии.

## Функция *ct\_int\_handler()*

```
void ct_int_handler (ct_board_t *b)
```

Обработка аппаратного прерывания от адаптера. Пользователь DDK должен обеспечить вызов обработчика прерывания при его возникновении. Ей должен быть передан указатель на структуру состояния платы, вызвавшей прерывание. В различных операционных системах этого можно добиться по-разному. В операционных системах, которые передают обработчику прерывания номер происшедшего прерывания, по нему может быть определена плата. Для системы MS-DOS в составе набора разработчика имеются функции, обеспечивающие передачу обработчикам прерываний произвольных аргументов.

## Функция *ct\_g703\_timer()*

```
void ct_g703_timer (ct_chan_t *c)
```

Накопление статистики канала G.703. Только для адаптера Tau/G703. Пользователь DDK должен обеспечить ежесекундный вызов этой функции для всех каналов, работающих в режиме G.703.

## Функция *ct\_led()*

```
void ct_led (ct_board_t *b, int on)
```

Адаптеры Tau/E1 и Tau/G.703 (но не Tau) имеют светодиод, который может быть использован программным обеспечением для индикации работы адаптера. Светодиод включается / выключается функцией *ct\_led()*.

<i>b</i>	— Структура данных адаптера
<i>on</i>	— Включить / выключить светодиод.

## Установка и опрос параметров канала

### Функция `ct_set_baud()`

```
void ct_set_baud (ct_chan_t *c, unsigned long baud)
```

Для каналов V.35/RS-530/RS-232 — управление режимом синхронизации и скоростью передачи данных. При `baud==0` устанавливает режим внешней синхронизации (от модема). При `baud!=0` устанавливает режим синхронизации от внутреннего генератора синхросигнала. По умолчанию устанавливается синхронизация от внешнего источника.

Для каналов G.703 (Tau/G703) — управление скоростью данных. Значение `baud` может равняться 2048000, 1024000, 512000, 256000, 128000 или 64000 (бит/сек).

Для каналов E1 (Tau/E1) функция `ct_set_baud()` неприменима, изменение скорости передачи производится функцией `ct_set_ts()`.

В момент изменения частоты синхронизации могут возникать ошибки неправильного приёма пакетов. Перед изменением скорости рекомендуется убедиться, что буфер передатчика пуст.

`c` — Указатель на переменную состояния канала  
`baud` — Частота генератора для внутренней синхронизации, или 0 для внешней синхронизации

### Функция `ct_get_baud()`

```
unsigned long ct_get_baud (ct_chan_t *c)
```

Опрос режима синхронизации и скорости передачи данных. Возвращает значение частоты внутреннего генератора при внутренней синхронизации, или 0 при внешней синхронизации. Для каналов G.703 и E1 — возвращает значение скорости данных.

`c` — Указатель на переменную состояния канала

### Функция `ct_set_dp11()`

```
void ct_set_dp11 (ct_chan_t *c, int on)
```

Включает / выключает режим синхронизации DPLL. Для режима DPLL требуется переключение на внутреннюю синхронизацию. Во избежание потери синхронизации рекомендуется применять режим DPLL совместно с кодированием NRZI. Используется в синхронном режиме передачи данных.

`c` — Указатель на переменную состояния канала  
`on` — Не равно 0 — включить DPLL, иначе выключить

### Функция `ct_get_dp11()`

```
int ct_get_dp11 (ct_chan_t *c)
```

Проверяет, включен ли режим DPLL. Возвращает 1 для DPLL, иначе 0.

*c* — Указатель на переменную состояния канала

## Функция `ct_set_nrzi()`

```
void ct_set_nrzi (ct_chan_t *c, int nrzi)
```

Переключает режим кодирования, NRZ (по умолчанию) или NRZI. Используется в синхронном режиме передачи данных.

*c* — Указатель на переменную состояния канала  
*on* — Если не равно 0, устанавливается кодирование NRZI, иначе NRZ

## Функция `ct_get_nrzi()`

```
int ct_get_nrzi (ct_chan_t *c)
```

Опрос режима кодирования сигнала. Возвращает 1 для NRZI, или 0 для NRZ.

*c* — Указатель на переменную состояния канала

## Функция `ct_set_invclk()`

```
void ct_set_invclk(ct_chan_t *c, int on)
```

Включает / выключает инвертирование синхроимпульсов передатчика. По умолчанию инвертирование синхроимпульсов выключено.

*c* — Указатель на переменную состояния канала.  
*on* — Если не равно 0, включить, иначе выключить.

## Функция `ct_get_invclk()`

```
int ct_get_invclk (ct_chan_t *c)
```

Проверяет, включен ли режим инвертирования синхроимпульсов передатчика. Возвращает 1 если инвертирование включено, иначе — 0.

*c* — Указатель на переменную состояния канала.

## Функция `ct_set_loop()`

```
int ct_set_loop (ct_chan_t *c, int on)
```

Включает/выключает локальный шлейф. Передаваемые данные заворачиваются на вход приемника.

*c* — Указатель на переменную состояния канала  
*on* — Не 0 — включить, иначе выключить

## Функция `ct_get_loop()`

```
int ct_get_loop (ct_chan_t *c)
```

Опрос локального шлейфа. Возвращает 1 при включенном шлейфе, иначе 0.

*c* — Указатель на переменную состояния канала

## Модемные сигналы

При пуске канала сигналы DTR и RTS сбрасываются. В дальнейшем их можно изменить с помощью функций `ct_set_dtr()` и `ct_set_rts()`. Опрос сигналов DSR, CTS и DCD производится функциями `ct_get_dsr()`, `ct_get_cts()` и `ct_get_cd()`. При изменении сигнала DCD вызывается обработчик модемного события.

## Функция `ct_set_dtr()`

```
void ct_set_dtr (ct_chan_t *c, int on)
```

Включает / выключает сигнал DTR. Текущее состояние сигнала доступно как поле *dtr* структуры *ct\_chan\_t*.

*c* — Указатель на структуру канала

*on* — Не равно 0 — включить сигнал DTR, иначе выключить

## Функция `ct_set_rts()`

```
void ct_set_rts (ct_chan_t *c, int on)
```

Включает / выключает сигнал RTS. Текущее состояние сигнала доступно как поле *rts* структуры *ct\_chan\_t*.

*c* — Указатель на структуру канала

*on* — Не равно 0 — включить сигнал RTS, иначе выключить

## Функция `ct_get_dsr()`

```
int ct_get_dsr (ct_chan_t *c)
```

Опрашивает состояние сигнала DSR. Возвращает 1 если сигнал DSR активен, иначе 0.

*c* — Указатель на структуру канала

## Функция `ct_get_cts()`

```
int ct_get_cts (ct_chan_t *c)
```

Опрашивает состояние сигнала CTS. Возвращает 1 если сигнал CTS активен, иначе 0.

*c* — Указатель на структуру канала



## Функция `ct_get_cd()`

```
int ct_get_cd (ct_chan_t *c)
```

Возвращает состояние сигнала DCD. Возвращает 1 если сигнал DCD активен, иначе 0.

`c` — Указатель на структуру канала

## Параметры каналов E1 и G.703

Мультиплексор Tau/E1 имеет программный переключатель, с помощью которого можно выбрать три конфигурации платы:

- Конфигурация А (рис.1): сдвоенный модем E1. Каналы E1-0 и E1-1 функционируют независимо и образуют два идентичных потока данных в память компьютера. Скорость передачи данных определяется количеством используемых канальных интервалов. Устанавливается по умолчанию.
- Конфигурация В (рис.2): мультиплексор с одним каналом данных, подканалом E1 и цифровым интерфейсом. Канальные интервалы основной линии E1-0 разделяются между каналом данных и подканалом E1-1. Поток данных в/из памяти компьютера формируется HDLC-контроллером 0. Остальные канальные интервалы транслируются в подканал E1-1. Эта конфигурация позволяет соединять несколько адаптеров Tau/E1 (до 30) в цепочку, с расстоянием между узлами до 1.5 км. Цифровой интерфейс и HDLC-контроллер 1 образуют независимый синхронно/асинхронный канал со скоростью до 4 Мбит/сек.
- Конфигурация С (рис.3): мультиплексор с двумя каналами данных и подканалом E1. Канальные интервалы основной линии E1-0 разделяются между двумя каналами



Рисунок 1: Конфигурация А — сдвоенный модем E1.



Рисунок 2: Конфигурация В — мультиплексор с одним каналом данных, подканалом E1 и цифровым интерфейсом.

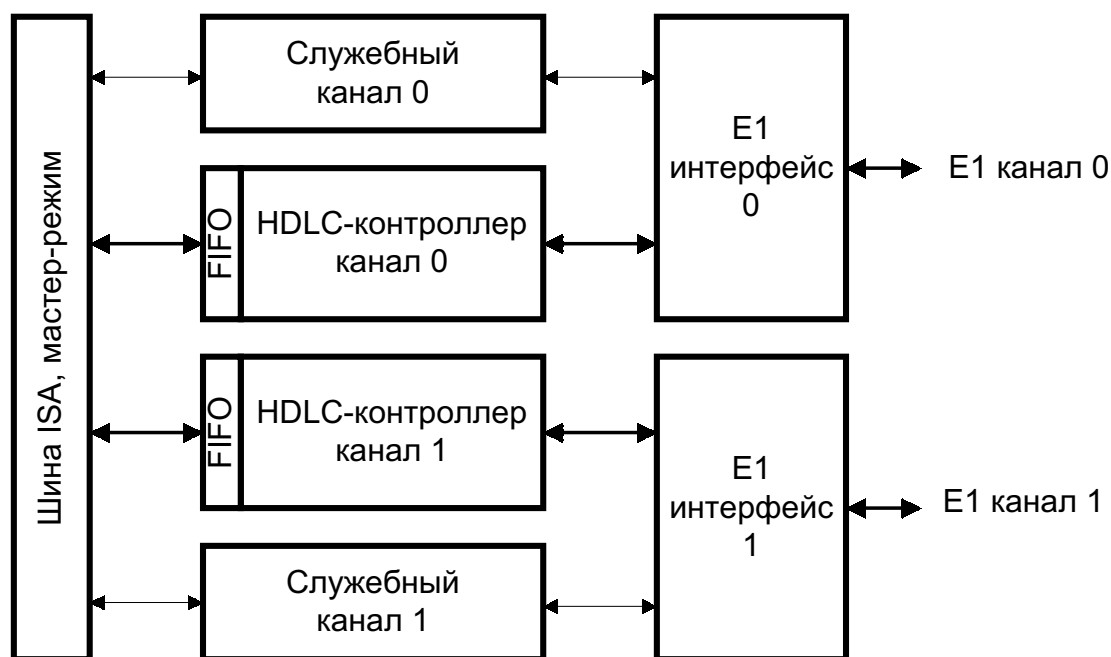

Рисунок 3: Конфигурация С — мультиплексор с двумя каналами данных и подканалом E1.

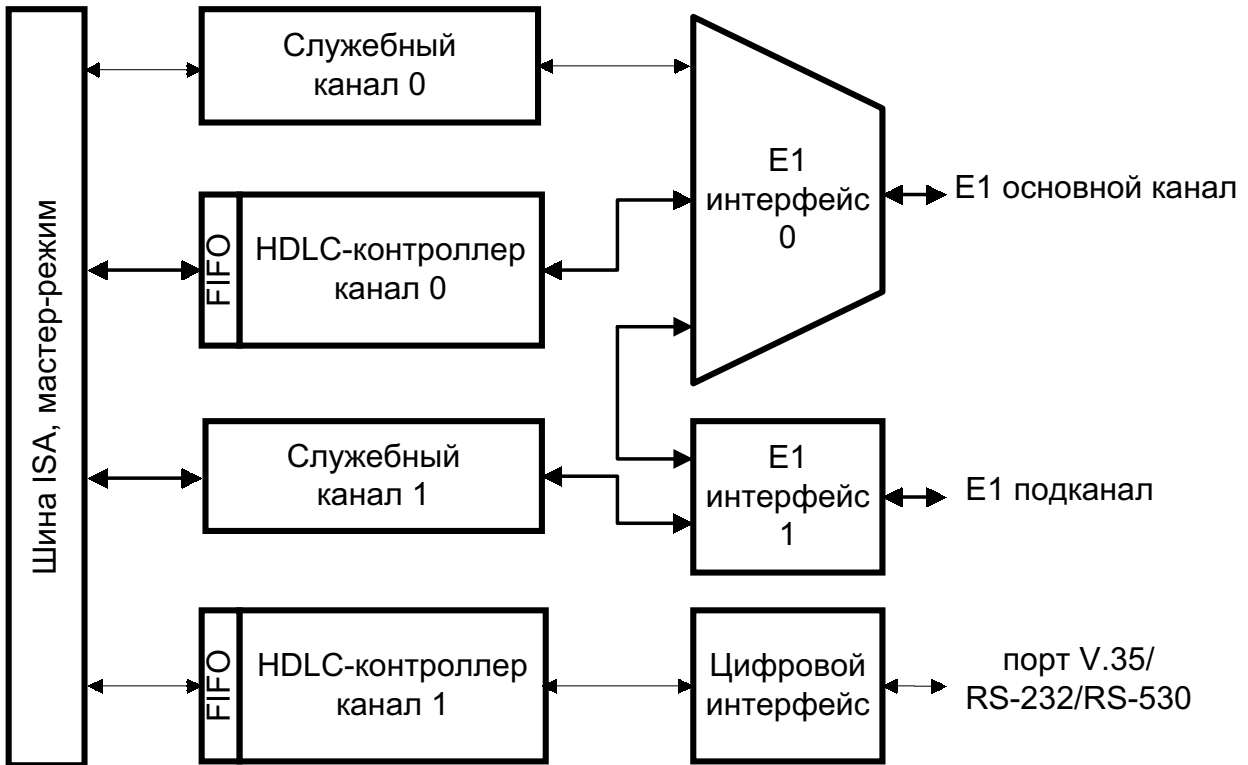

Рисунок 3: Конфигурация DI — drop-insert мультиплексор.

данных и подканалом E1-1. Два потока данных в/из памяти компьютера формируются HDLC-контроллерами 0 и 1. Остальные каналные интервалы транслируются в подканал E1-1. Эта конфигурация позволяет соединять несколько адаптеров Tau/E1 (до 30) в цепочку с расстоянием между узлами до 1.5 км. Цифровой интерфейс не используется.

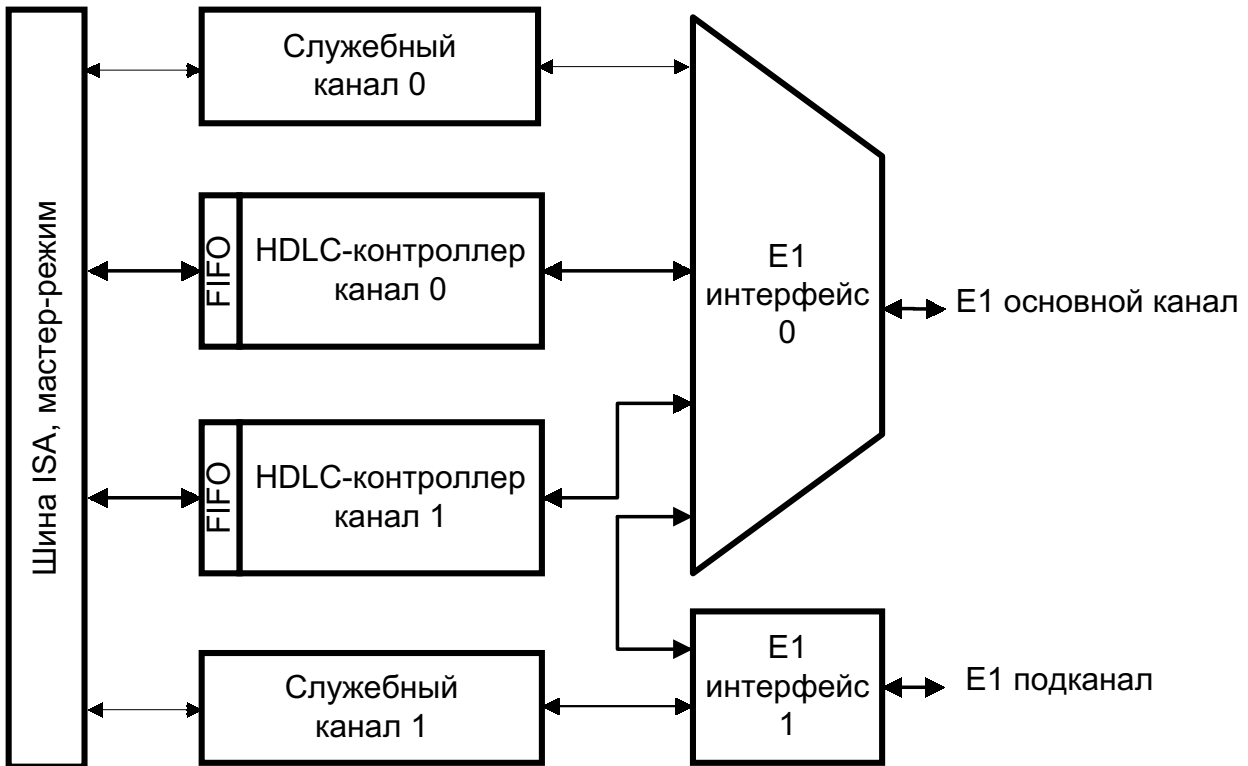
- Конфигурация D (рис.4): drop-insert мультиплексор. Выбранные каналные интервалы линий E1 поступают в память компьютера. Передаваемые данные замещают часть каналных интервалов. Остальные каналные интервалы транслируются из канала E1-0 в канал E1-1 и обратно.

При работе канала E1 накапливается статистика работы канала.

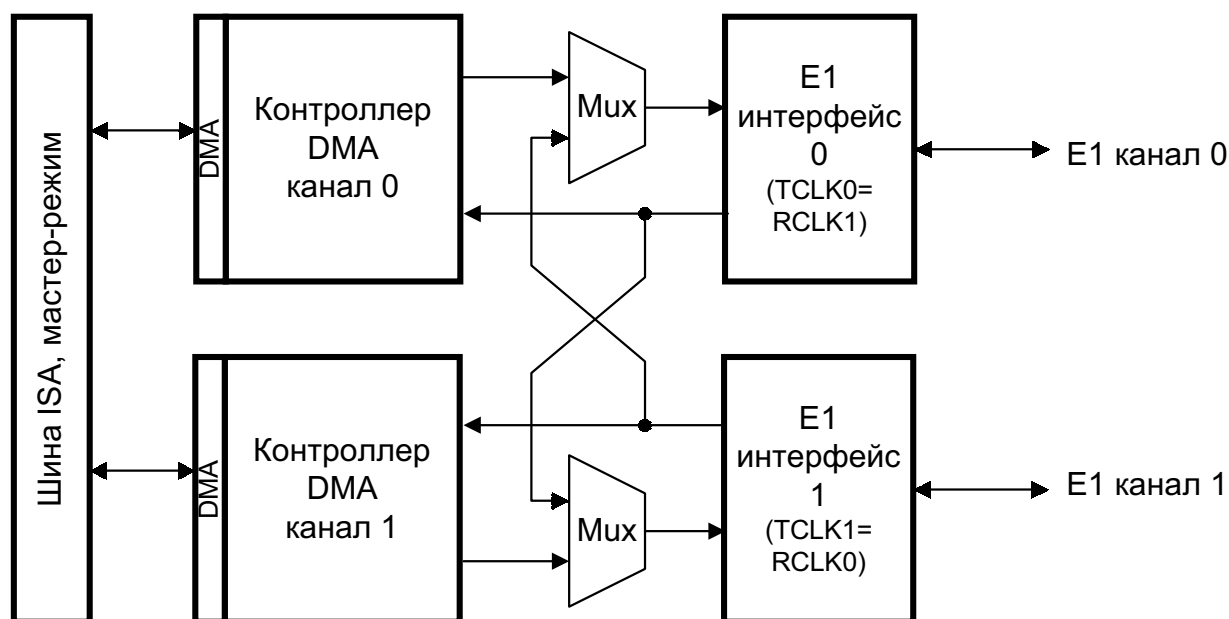
Мультиплексор Tau/G703 имеет программный переключатель, с помощью которого можно выбрать две конфигурации платы (см. рисунок).

Выбор конфигурации адаптеров Tau/E1 и Tau/G703 выполняется функцией `ct_set_config()`.

Установка скорости канала G.703 производится функцией `ct_set_baud()`. Опрос скорости каналов E1 и G.703 может производиться с помощью функции `ct_get_baud()`.

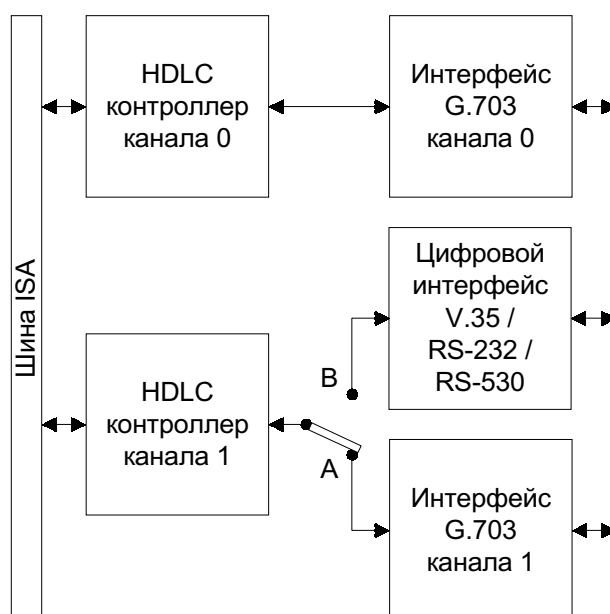

## Функция `ct_set_config()`

```
void ct_set_config (ct_board_t *b, int mode)
```

Устанавливает конфигурацию платы.

*b* — Указатель на переменную состояния платы.  
*mode* — Режим работы адаптера:  
*CFG\_A* — конфигурация А. Для адаптеров E1 и G.703.  
*CFG\_B* — конфигурация В. Для адаптеров E1 и G.703.  
*CFG\_C* — конфигурация С. Для адаптеров E1.  
*CFG\_D* — конфигурация D. Для адаптеров E1D.

## Функция `ct_get_config()`

```
int ct_get_config (ct_chan_t *c)
```

Возвращает режим работы адаптера *CFG\_A-CFG\_D* (см. `ct_set_config()`).

*c* — Указатель на переменную состояния канала.

## Функция `ct_set_clk()`

```
void ct_set_clk (ct_chan_t *c, int clk)
```

Устанавливает источник синхронизации передатчика канала E1/G.703. По умолчанию используется синхронизация от внутреннего генератора.

*c* — Указатель на переменную состояния канала.  
*clk* — Источник синхронизации передатчика канала:  
*GCLK\_INT* — от внутреннего генератора  
*GCLK\_RCV* — от приёмника  
*GCLK\_RCLKO* — от приёмника другого канала

## Функция `ct_get_clk()`

```
int ct_get_clk (ct_chan_t *c)
```

Возвращает режим синхронизации передатчика канала E1/G.703.

*c* — Указатель на переменную состояния канала.

## Функция `ct_set_ts()`

```
void ct_set_ts (ct_chan_t *c, unsigned long ts)
```

Задаёт набор канальных интервалов, выделенных потоку данных. По умолчанию используются все канальные интервалы с 1-го по 31-й.

*c* — Указатель на переменную состояния канала.  
*ts* — Битовая маска - набор канальных интервалов. 1-й бит относится к 1-му канальному интервалу, 31-й бит - к 31-му, значение 0-го бита игнорируется.

## Функция `ct_get_ts()`

```
unsigned long ct_get_ts(ct_chan_t *c)
```

Запрашивает набор канальных интервалов, выделенных соответствующему потоку данных. Возвращает битовую маску - набор канальных интервалов, как в функции `ct_set_ts()`.

*c* — Указатель на переменную состояния канала.

## Функция `ct_set_subchan()`

```
void ct_set_subchan (ct_board_t *b, unsigned long ts)
```

Задаёт набор канальных интервалов, транслируемых в подканал E1 в конфигурациях В и С. По умолчанию маска транслируемых канальных интервалов пуста.

*b* — Указатель на переменную состояния платы.

*ts* — Набор канальных интервалов, как в функции `ct_set_ts()`.

## Функция `ct_get_subchan()`

```
unsigned long ct_get_subchan (ct_board_t *b)
```

Запрашивает набор канальных интервалов, транслируемых в подканал E1 в конфигурациях В и С. Возвращает битовую маску - набор канальных интервалов, как в функции `ct_set_ts()`.

*b* — Указатель на переменную состояния платы.

## Функция `ct_set_higain()`

```
void ct_set_higain (ct_chan_t *c, int on)
```

Включает/выключает режим высокой чувствительности приёмника контроллера E1. По умолчанию режим высокой чувствительности выключен.

*b* — Указатель на переменную состояния платы.

*on* — Если не равно 0, включить режим высокой чувствительности (-36 dB), иначе выключить (-12 dB).

## Функция `ct_get_higain()`

```
int ct_get_higain (ct_chan_t *c)
```

Запрашивает состояние режима высокой чувствительности приёмника контроллера E1. Возвращает 1 если режим высокой чувствительности включен, иначе — 0.

*b* — Указатель на переменную состояния платы.

## Функция `ct_set_phony()`

```
void ct_set_phony (ct_chan_t *c, int on)
```

Включает/выключает “телефонный” режим (для Tau/E1D). В телефонном режиме выбранные канальные интервалы циклов E1 объединяются по 16 циклов и поступают в (из) компьютер. Программное обеспечение получает возможность принимать и передавать телефонные и сигнальные данные. Длина пакетов данных в телефонном режиме равняется количеству выбранных канальных интервалов, умноженному на 16, в диапазоне от 16 до 496 байт.

*b* — Указатель на переменную состояния платы.  
*on* — Если не равно 0, включить “телефонный” режим.

## Функция `ct_get_phony()`

```
int ct_get_phony (ct_chan_t *c)
```

Запрашивает состояние “телефонного” режима (для Tau/E1D). Возвращает 1 если режим включен, иначе — 0.

*b* — Указатель на переменную состояния платы.

## Функция `ct_get_lq()`

```
int ct_get_lq (ct_chan_t *c)
```

Измеряет уровень сигнала в линии (только для Tau/G703). Возвращает значение затухания в сантибелах. Возможные значения:

285	— затухание 28.5 dB
195	— затухание 19.5 dB
95	— затухание 9.5 dB
0	— затухание 0 dB

## Примеры

Приведены тексты примеров использования DDK: тесты адаптеров Tau и Tau/E1. Тексты этих и других примеров находятся в дистрибутиве в директории examples.

## Тест для адаптера Tau

Программа тестирует один канал на плате Кроникс-Tau. В канал непрерывно посылаются HDLC-пакеты. Принимаемые пакеты сравниваются с образцом. При запуске установленная плата обнаруживается с помощью функции `ct_find()`, для тестирования используется канал #0.

```
#include <stdio.h>
#include <stdlib.h>
#include <string.h>
#include <signal.h>
#include <conio.h>
```

```
#include <dos.h>
#include "ctddk.h"

#define IRQ 5
#define DMA 7
#define BAUD      2048000L

ct_board_t adapter;
ct_buf_t buffer;
char data [1024];
long sent, received;

/* Преобразование виртуального адреса в физический
 * для реального режима i86 */
unsigned long virt_to_phys (void *virt)
{
    return ((unsigned long) FP_SEG(virt) << 4) + FP_OFF(virt);
}

/* Вызывается при приеме пакета */
void receive (ct_chan_t *c, char *buf, int len)
{
    received += len;

    /* Проверка данных */
    if (len != sizeof(data) || memcmp (data, buf, len) != 0)
        fprintf ("\r\n--Data Error--\r\n");
}

/* Вызывается после окончания передачи пакета */
void transmit (ct_chan_t *c, void *attachment, int len)
{
    memset (data, 'Z', sizeof(data));
    while (ct_send_packet (c, data, sizeof(data), NULL) >= 0)
        sent += sizeof(data);
}

/* Обработка изменения несущей */
void modem (ct_chan_t *c)
{
    if (ct_get_cd (c))
        fprintf ("\r\n--Carrier Up--\r\n");
    else
        fprintf ("\r\n--Carrier Down--\r\n");
}

/* Обработка ошибок */
void error (ct_chan_t *c, int reason)
{
    switch (reason) {
        case CT_FRAME:  fprintf ("\r\n--Framing Error--\r\n"); break;
        case CT_CRC:    fprintf ("\r\n--CRC Error--\r\n");      break;
        case CT_OVERRUN: fprintf ("\r\n--Overrun--\r\n");       break;
        case CT_OVERFLOW: fprintf ("\r\n--Overflow--\r\n");     break;
        case CT_UNDERRUN: fprintf ("\r\n--Underrun--\r\n");     break;
    }
}
```

```
int main ()
{
    port_t porttab [NBRD];
    ct_chan_t *c;
    int cnt;

    /* Игнорируем ^C */
    signal (SIGINT, SIG_IGN);

    /* Поиск адаптера */
    printf ("Searching...");
    disable();
    if (! ct_find (porttab)) {
        enable();
        printf ("Adapter not found\n");
        exit (-1);
    }

    if (! ct_open_board (&adapter, 0, porttab[0], IRQ, DMA)) {
        enable();
        printf ("Initialization failure\n");
        exit (-1);
    }
    enable();
    printf ("\rFound adapter %s at port %xh irq %d dma %d\n",
        adapter.name, adapter.port, adapter.irq, adapter.dma);

    /* Выбор канала для тестирования */
    c = &adapter.chan[0];
    printf ("Starting HDLC channel %d at %ld baud\n", c->num, BAUD);
    printf ("Setting up DPLL mode with NRZI encoding\n");
    printf ("Enabling internal loopback\n");

    /* Регистрация обработчиков событий */
    ct_register_receive (c, &receive);
    ct_register_transmit (c, &transmit);
    ct_register_error (c, &error);
    ct_register_modem (c, &modem);

    /* Установка обработчика прерывания */
    disable();
    if (! ddk_int_alloc (IRQ, &ct_int_handler, &adapter)) {
        enable();
        printf ("Irq busy\n");
        exit (-1);
    }

    /* Запуск канала */
    ct_start_chan (c, &buffer, virt_to_phys (&buffer));
    ct_led (&adapter, 1);
    ct_set_baud (c, BAUD);
    ct_set_dppll (c, 1);
    ct_set_nrzi (c, 1);
    ct_set_loop (c, 1);

    /* Устанавливаем сигналы RTS и DTR */
    ct_set_rts (c, 1);
    ct_set_dtr (c, 1);
}
```



```

/* Передача первого пакета */
transmit (c, 0, 0);
enable();

/* Основной цикл */
while (! kbhit ())
    cprintf ("\r%c Bytes sent %ld, received %ld\r",
            "/-\|\" [cnt++ >> 8 & 3], sent, received);
getch () || getch ();

/* Сброс платы */
printf ("\nClosing\n");
disable();
ct_close_board (&adapter);

/* Освобождаем прерывание */
ddk_int_restore (IRQ);
enable();
return 0;
}

```

## Тест для адаптера Tay/E1

```

#include <stdio.h>
#include <stdlib.h>
#include <string.h>
#include <signal.h>
#include <conio.h>
#include <dos.h>
#include "ctddk.h"

#define IRQ 5
#define DMA 7

ct_board_t adapter;
ct_buf_t buffer;
char data [1024];
long sent, received;

/* Преобразование виртуального адреса в физический
 * для реального режима i86 */
unsigned long virt_to_phys (void *virt)
{
    return ((unsigned long) FP_SEG(virt) << 4) + FP_OFF(virt);
}

/* Вызывается при приеме пакета */
void receive (ct_chan_t *c, char *buf, int len)
{
    received += len;

    /* Проверка данных */
    if (len != sizeof(data) || memcmp (data, buf, len) != 0)
        cprintf ("\r\n--Data Error--\r\n");
}

```

```
/* Вызывается после окончания передачи пакета */
void transmit (ct_chan_t *c, void *attachment, int len)
{
    memset (data, 'Z', sizeof(data));
    while (ct_send_packet (c, data, sizeof(data), NULL) >= 0)
        sent += sizeof(data);
}

/* Обработка изменения несущей */
void modem (ct_chan_t *c)
{
    if (ct_get_cd (c))
        printf ("\r\n--Carrier Up--\r\n");
    else
        printf ("\r\n--Carrier Down--\r\n");
}

/* Обработка ошибок */
void error (ct_chan_t *c, int reason)
{
    switch (reason) {
        case CT_FRAME:  printf ("\r\n--Framing Error--\r\n"); break;
        case CT_CRC:    printf ("\r\n--CRC Error--\r\n");      break;
        case CT_OVERRUN: printf ("\r\n--Overrun--\r\n");      break;
        case CT_OVERFLOW: printf ("\r\n--Overflow--\r\n");    break;
        case CT_UNDERRUN: printf ("\r\n--Underrun--\r\n");    break;
    }
}

int main ()
{
    port_t porttab [NBRD];
    ct_chan_t *c;
    int cnt;

    /* Игнорируем ^C */
    signal (SIGINT, SIG_IGN);

    /* Поиск адаптера */
    printf ("Searching...");
    disable();
    if (! ct_find (porttab)) {
        enable();
        printf ("Adapter not found\n");
        exit (-1);
    }

    if (! ct_open_board (&adapter, 0, porttab[0], IRQ, DMA)) {
        enable();
        printf ("Initialization failure\n");
        exit (-1);
    }
    enable();
    printf ("\r\nFound adapter %s at port %xh irq %d dma %d\n",
        adapter.name, adapter.port, adapter.irq, adapter.dma);

    /* Выбор канала для тестирования */
    c = &adapter.chan[0];
}
```

```
if (c->mode != M_E1) {
    printf ("No E1 channels detected\n");
    exit (-1);
}
printf ("Starting E1 channel %d, timeslots 1-31\n", c->num);

/* Регистрация обработчиков событий */
ct_register_receive (c, &receive);
ct_register_transmit (c, &transmit);
ct_register_error (c, &error);
ct_register_modem (c, &modem);

/* Установка обработчика прерывания */
disable();
if (! ddk_int_alloc (IRQ, &ct_int_handler, &adapter)) {
    enable();
    printf ("Irq busy\n");
    exit (-1);
}

/* Запуск канала */
ct_start_chan (c, &buffer, virt_to_phys (&buffer));
ct_led (&adapter, 1);

/* Частота передачи E1 - внутренний генератор. */
ct_set_clk (c, GCLK_INT);

/* Выбираем канальные интервалы 1..31 */
ct_set_ts (c, ~0UL ^ 1UL);

/* Передача первого пакета */
transmit (c, 0, 0);
enable();

/* Основной цикл */
while (! kbhit ())
    cprintf ("\r%c Bytes sent %ld, received %ld\r",
            "/-\\|" [cnt++ >> 8 & 3], sent, received);
getch () || getch ();

/* Сброс платы */
printf ("\nClosing\n");
disable();
ct_close_board (&adapter);

/* Освобождаем прерывание */
ddk_int_restore (IRQ);
enable();
return 0;
}
```

